

Hauptständer Centre Stand

BMW K 1200 S / K 1200 R

Montagehinweise

Alle vom Motorrad gelösten Schrauben sind gemäß Herstellerangaben wieder zu montieren, oder mit von SW-MOTEC gelieferten Schrauben zu ersetzen. Falls nicht anderweitig definiert, diese Schrauben nach Tabelle anziehen.

M6	9,6 Nm
M8	23 Nm
M10	46 Nm

Gegebenenfalls Schrauben mit flüssiger Schraubensicherung einkleben.

Prüfen Sie nach 50 km alle Verbindungen auf festen Sitz.

Die Kurvenfreiheit kann durch einen Hauptständer eingeschränkt werden

SW-MOTEC GmbH & Co. KG
Ernteweg 8/10
35282 Rauschenberg
Germany

Tel. +49 (0) 64 25/8 16 8-00
Fax +49 (0) 64 25/8 16 8-10

info@sw-motech.com
www.sw-motech.com

Mounting Instructions

Centerstand cornering clearance:
SW-MOTEC centerstands are carefully designed and tested to eliminate reductions in cornering clearance and ground clearance under most driving conditions on an unmodified stock motorcycle, and are certified to be compliant with European ABE safety standards. Use of any centerstand may reduce cornering clearance or ground clearance under extreme driving situations.

SW-MOTEC products should be installed by a qualified, experienced motorcycle technician. If you are unsure of your ability to properly install a product, please have the product installed by your local motorcycle dealer. SW-MOTEC takes no responsibility for damages caused by improper installation.

All screws, bolts and nuts, including all replacement hardware provided by SW-MOTEC, should be tightened to the torque specified in the OEM maintenance manual for your motorcycle. If no torque specifications are provided in the OEM maintenance manual, the following torques may be used:

M6	9,6 Nm
M8	23 Nm
M10	46 Nm

All screws, bolts and nuts should be checked after driving the first 50 km to ensure that all are tightened to the proper torque.

Medium strength liquid thread-locker (i.e., "Loctite") should be used to secure all screws, bolts and nuts.

 Alle Schrauben mit Schraubensicherung einsetzen
Insert all screws with retainer

**WARNUNG
ATTENTION**

Achtung: Die Boden- und Schräglagenfreiheit kann bei Nutzung dieses Anbauteils eingeschränkt sein.

Attention: Cornering and ground clearance can be reduced by using this accessory.

INFORMATION

Sofern für dieses Produkt eine Allgemeine Betriebserlaubnis (ABE) vorliegt: Die mit dem Produkt ausgelieferte ABE muss immer mitgeführt werden! Diese ABE gilt nur für die gelisteten Modelle und unter Beachtung aller Auflagen! Für eine Verwendung am hier nicht aufgeführten Fahrzeug muss die Eintragung in die Fahrzeugpapiere vorgenommen werden!

Die Fahrzeugzuweisungen im ABE-Dokument werden jährlich erweitert. Dadurch kann die ABE für ein neues Produkt unter Umständen erst einige Monate nach Markteinführung erfolgen. Wird Ihr Modell nicht aufgelistet oder sollte Ihnen das ABE-Dokument nicht mehr vorliegen, besuchen Sie bitte die Download-Sektion unseres Webshops. Dort steht Ihnen das ABE-Dokument in seiner jeweils aktuellen Version zur Verfügung.

! Achtung: Bitte stellen Sie durch Justierung des Gummienschlags (2) sicher, dass ausreichend Platz zwischen dem hochgeklappten Hauptständer (1) und Schwinge ist. Anschließend den Gummienschlag (2) mit Mutter (3) verschrauben und kontern.

Attention: While adjusting the rubber element (2), make sure there is enough space between the retracted center stand (1) and swing arm. After adjusting the rubber element (2), secure with counter nut (3).

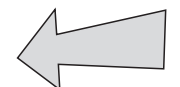
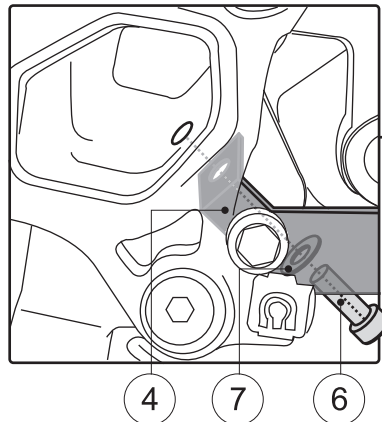

Fahrtrichtung
Driving direction

linke Seite
left side

! Mit Fett einsetzen
Insert with grease 

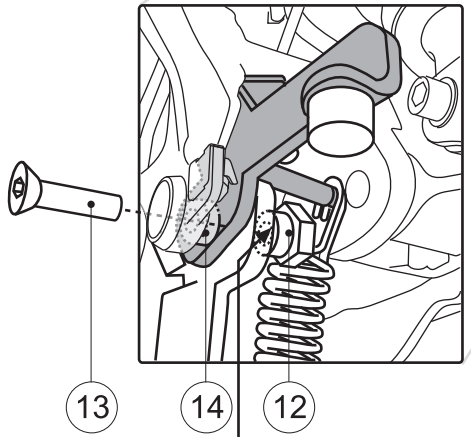
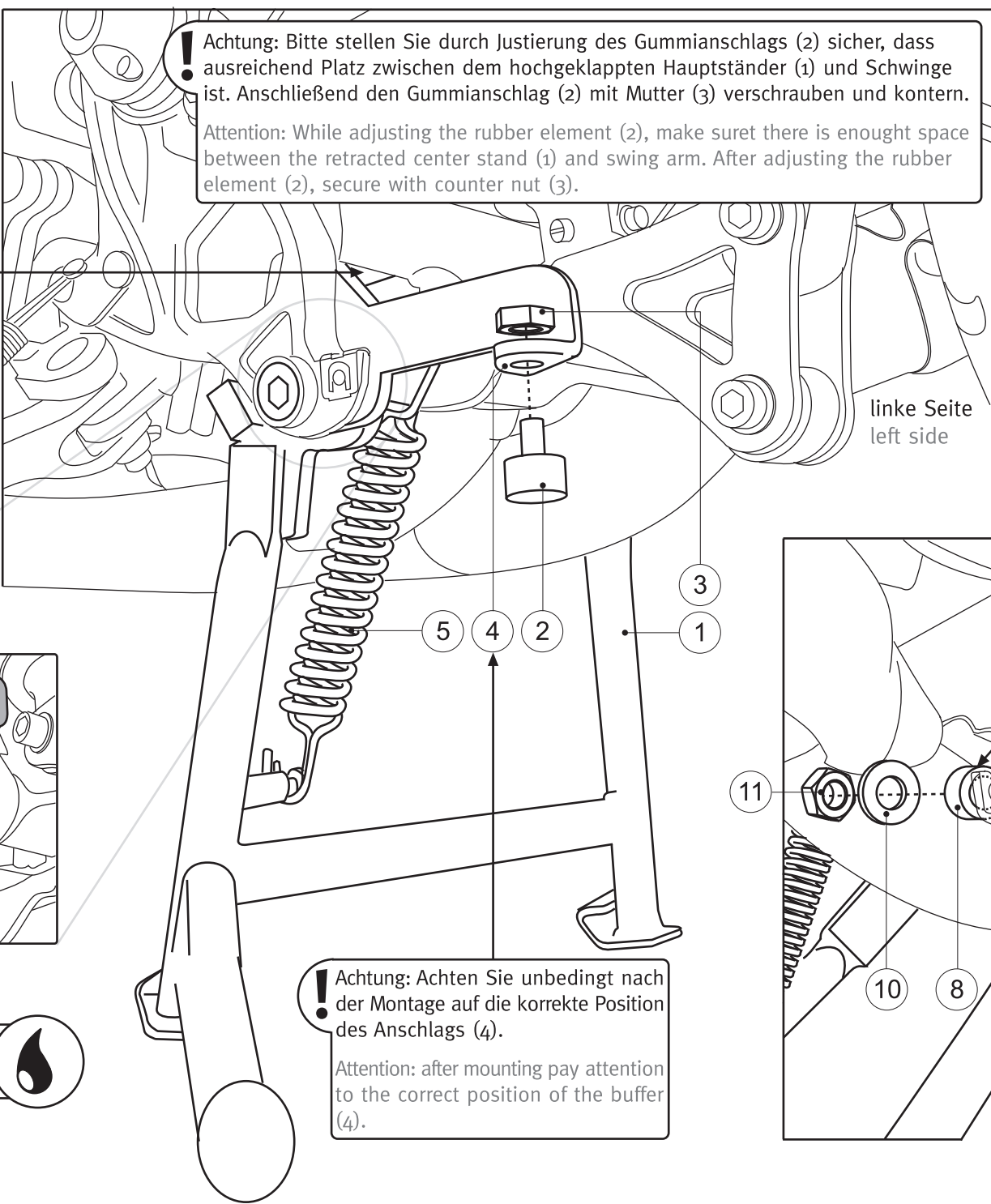

! Mit Fett einsetzen
Insert with grease 

! Achtung: Achten Sie unbedingt nach der Montage auf die korrekte Position des Anschlags (4).

Attention: after mounting pay attention to the correct position of the buffer (4).

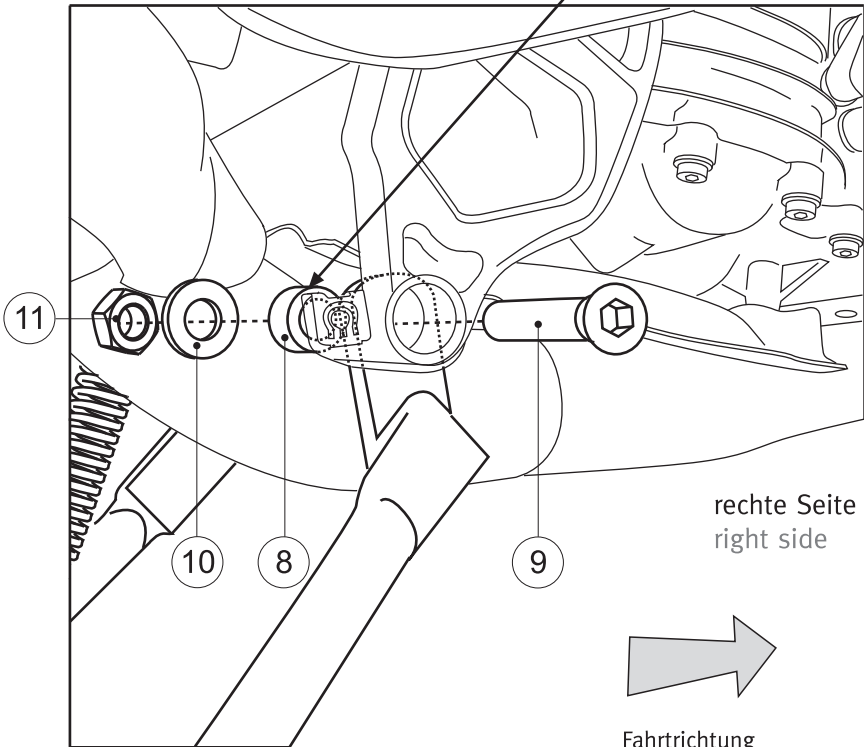

rechte Seite
right side

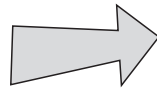

Fahrtrichtung
Driving direction

1

Hauptständer
Centre Stand

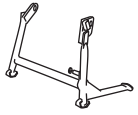

HPS.07.360.900

Anzahl/ Pcs. 1

4

Anschlag mit
Federanlenkung
Buffer with
Spring Reverse



HPS.07.360.901

Anzahl/ Pcs. 1

8

Lagerbuchse
Bearing Bolt



rechts/right

HPS.07.360.006/S

Anzahl/ Pcs. 1

12

Lagerbuchse
Bearing Bolt

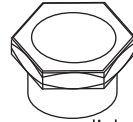

links/left

HPS.07.360.003/S

Anzahl/ Pcs. 1

2

Gummianschlag
Rubber Element

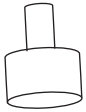

VID.00.M6.15/20 A

Anzahl/ Pcs. 1

5

Zugfedersatz
Spring Set



ZFD.00.150.003/ST

Anzahl/ Pcs. 1

9

Senkkopfschraube
Countersunk Screw

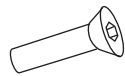

M10 x 40 DIN 7991

Anzahl/ Pcs. 1

13

Senkkopfschraube
Countersunk Screw

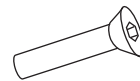

M10 x 45 DIN 7991

Anzahl/ Pcs. 1

3

Mutter
Nut



silber/silver

M6 DIN 934

Anzahl/ Pcs. 1

6

Innensechskant-
schraube
Hexagon Socket Screw

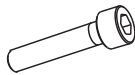

M6 x 25 DIN 912

Anzahl/ Pcs. 1

10

Unterlegscheibe
Washer



A 10,5 DIN 9021

Anzahl/ Pcs. 1

14

Distanzbuchse
Spacer

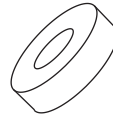

Da:25 Di:10,5 h:8

Anzahl/ Pcs. 1

7

Unterlegscheibe
Washer



A 6,4 DIN 9021

Anzahl/ Pcs. 1

11

Mutter, selbstsichernd
Lock Nut



M10 DIN 985

Anzahl/ Pcs. 1

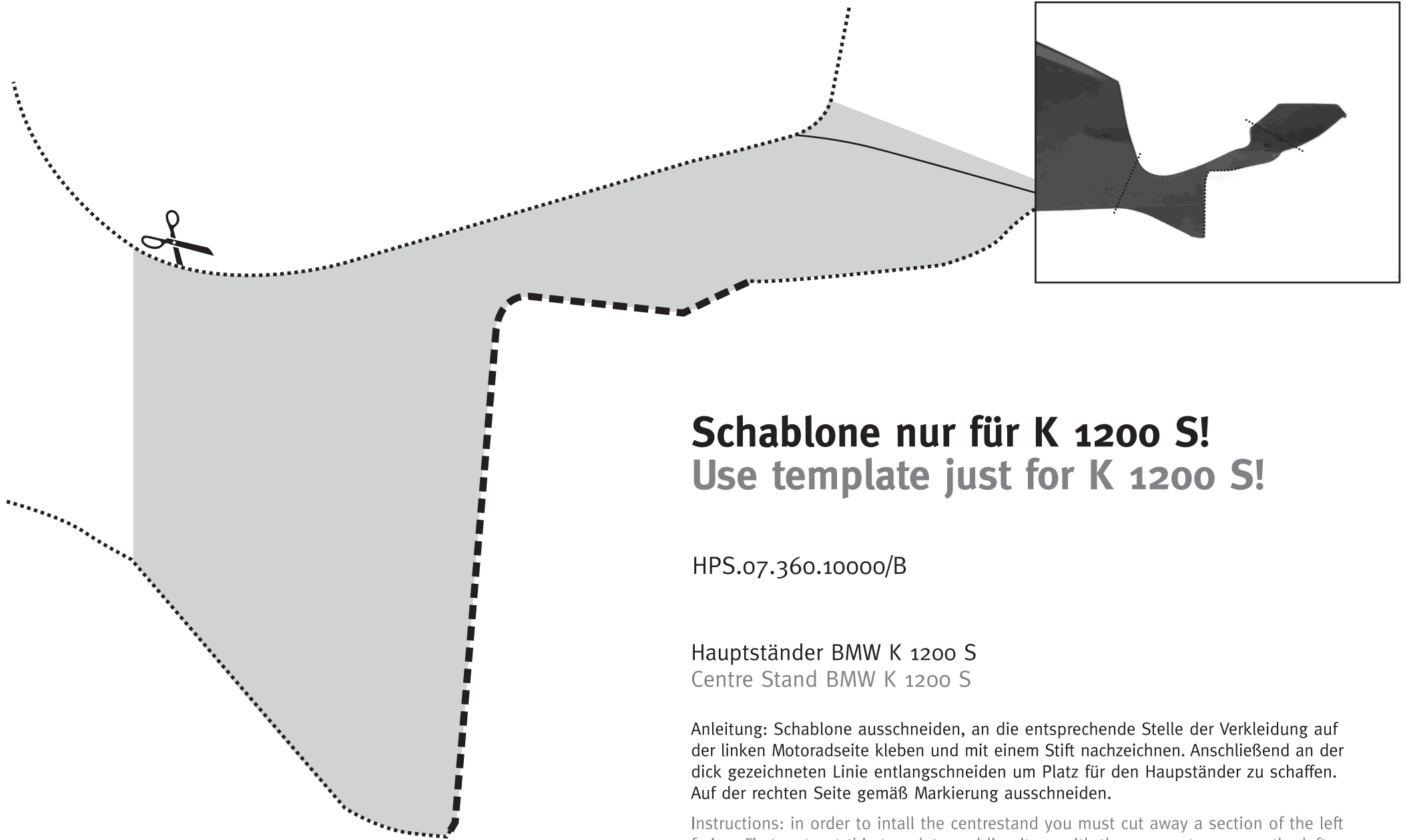

Schablone nur für K 1200 S! Use template just for K 1200 S!

HPS.07.360.10000/B

Hauptständer BMW K 1200 S
Centre Stand BMW K 1200 S

Anleitung: Schablone ausschneiden, an die entsprechende Stelle der Verkleidung auf der linken Motorradseite kleben und mit einem Stift nachzeichnen. Anschließend an der dick gezeichneten Linie entlangschneiden um Platz für den Hauptständer zu schaffen. Auf der rechten Seite gemäß Markierung ausschneiden.

Instructions: in order to intall the centrestand you must cut away a section of the left faring. First, cut out this template and line it up with the aproprate area on the left faring. Trace the template anto the faring and cut along the line. Cut on the right side along the mark.